

# ORBIWELD 38S, 76S, 115S

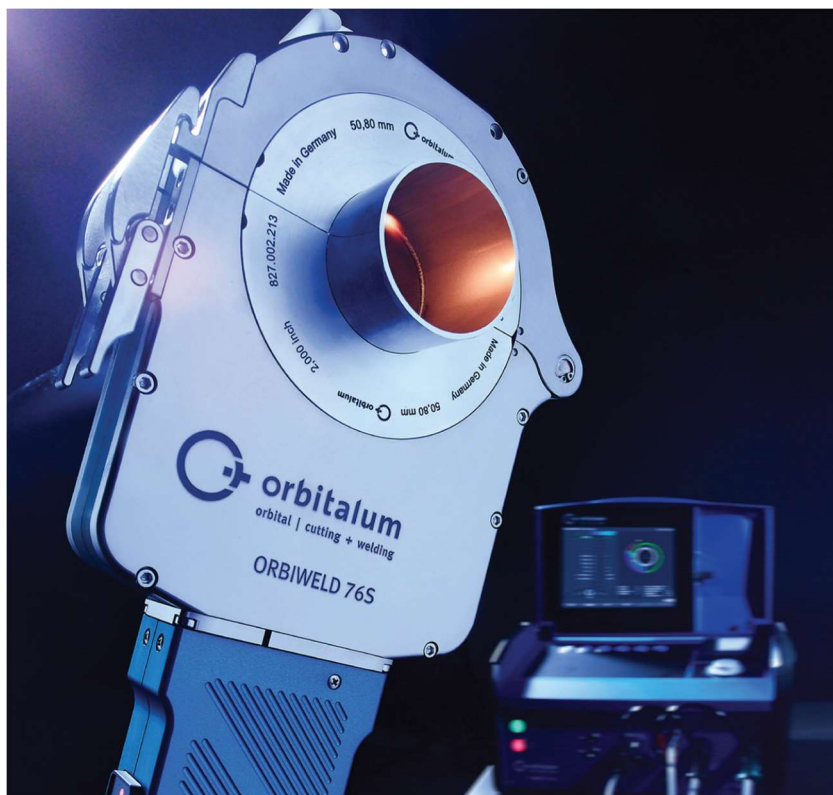

zamknięte głowice do spawania orbitalnego

łatwe w obsłudze, bardziej ekonomiczne i efektywne – zamknięte głowice TIG z wyjątkowymi zaletami: Seria ORBIWELD "S" od Orbitalum ma niezwykle wąską budowę i żywotność dzięki zintegrowanemu systemowi chłodzącemu



**Małe wymiary głowic serii ORBIWELD "S" czynią je idealnymi dla zastosowania w ciasnych miejscach np. w przemyśle chemicznym, farmaceutycznym, półprzewodników czy spożywczym.**

Wszystkie zamknięte głowice serii ORBIWELD wykonane są z wysokiej jakości, bardzo wytrzymałych materiałów i charakteryzują się wyjątkowym systemem chłodzenia.

Wysokiej klasy, dokładne i funkcjonalne wkładki mocujące posiadają bardzo długą żywotność. Dostępne są w wersjach szerokiej i wąskiej i można je bardzo szybko zamocować na głowicy.

## DODATKOWE ZALETY:

- Dzięki niezwykle wąskiemu korpusowi możliwe jest spawanie elementów o bardzo krótkim odcinku prostym
- Wytrzymały korpus i rękojeść zbudowane z wysokiej jakości części
- Wysoka żywotność dzięki chłodzeniu całego korpusu głowicy
- Bardzo elastyczny przewód spawalniczy o długości 7,5m z zabezpieczeniem przed wypięciem
- Wszystkie ważne funkcje spawania mogą być przekazane do źródła za pomocą panelu sterowania wbudowanego w wytrzymałą aluminiową rękojeść głowicy
- System szybkiej wymiany szczęk zaciskowych, który nie wymaga użycia narzędzi
- Przystępne kosztowo wkładki mocujące
- Wytrzymałe chwytaki wkładek w połączeniu z wkładkami mocującymi na każdą średnicę rury gwarantują, że spawane elementy

są zamocowane stabilnie i współosiowo

- Wszelkie i zorientowane na klienta akcesoria dodatkowe
- **NOWOŚĆ:** Otwierana zakrywka na szczycie głowicy umożliwia sprawdzenie odpowiedniej pozycji elektrody przed rozpoczęciem procedury spawania



Wytrzymała rękojeść z wbudowanym panelem sterującym



Oznaczenia  $\varnothing$  1.6/2.4 mm ułatwiają mocowanie elektrody



"FlipCover"

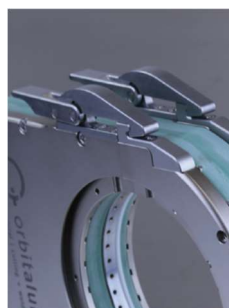

Wytrzymałe zaciski

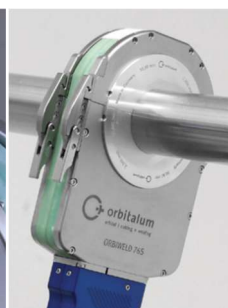

Specyficzne-średnicowo wkładki mocujące z aluminium, dostępne odrębnie



Szeroki zakres akcesoriów np. imadło stołowe

WYMIARY	ORBIWELD 38S				ORBIWELD 76S				ORBIWELD 115S					
	WYMIAR		WYMIAR ELEKTRODY Wkładka mocująca*		WYMIAR		WYMIAR ELEKTRODY Wkładka mocująca*		WYMIAR		WYMIAR ELEKTRODY			
	[mm]	[cale]	[mm]	[cale]	[mm]	[cale]	[mm]	[cale]	[mm]	[cale]	Wkładka mocująca* TYP "S"		Wkładka mocująca* TYP "W"	
Wymiar "A1"	17.00	0.669	17.50	0.689	19.00	0.748	19.00	0.748	22.75	0.896	25.75	1.014	45.75	1.801
Wymiar "A2"	17.00	0.669	17.50	0.689	19.00	0.748	19.00	0.748	21.25	0.837	24.25	0.955	44.25	1.742
Wymiar "B"	34.00	1.339	35.00	1.378	38.00	1.496	38.00	1.496	44.00	1.732	50.00	1.969	90.00	3.543
Wymiar "C"	112.00	4.409			159.00	6.260			220.00	8.661				
Wymiar "D"	47.50	1.870			67.50	2.657			104.00	4.094				
Wymiar "E"	47.00	1.850			66.00	2.598			102.00	4.016				
Wymiar "F"	144.00	5.669			187.00	7.362			244.00	9.606				
Wymiar "G"	357.00	14.055			400.00	15.748			480.00	18.898				
Wymiar "H"	95.00	3.740			135.00	5.315			208.00	8.189				
Wymiar "I"	34.00	1.339			34.00	1.339			44.00	1.732				
Wymiar "J"	55.00	2.165			55.00	2.165			55.00	2.165				
Wymiar "K"	71.00	2.795			71.00	2.795			102.00	4.016				
Wymiar "L"	110.00	4.331			153.00	6.024			216.00	8.504				

\* 2 pary

ZAKRES PRACY	ORBIWELD 38S	ORBIWELD 76S	ORBIWELD 115S
Nr katalogowy	826 000 001	827 000 001	828 000 001
Średnica zewnętrzna rury (min-max)	3 - 38.1 mm 1/8" - 1.5"	6 - 77 mm 1/4" - 3.0"	20 - 115 mm 3/4" - 4.5"
Średnica elektrody	1.6/2.4 mm .063"/.094"	1.6/2.4 mm .063"/.094"	1.6/2.4 mm .063"/.094"
Waga głowic z przewodem spawalniczym	6.9 kg 15.2 funtów	7.5 kg 16.5 funtów	9.7 kg 21.4 funtów
Długość przewodu spawalniczego	7.5 m / 24.6 stóp	7.5 m / 24.6 stóp	7.5 m / 24.6 stóp

#### ZAKRES DOSTAWY

W zestawie:

- 1 zamknięta głowica do spawania orbitalnego
- 1 skrzynia do przechowywania
- 1 zestaw narzędzi
- 1 szczelinomierz
- 1 instrukcja obsługi i lista części zamiennych

Zalecane akcesoria (możliwe opcje):

- Wkładki mocujące szerokie i wąskie
- Wkładki zaślepkowe
- Wkładki do spawania kolan
- Wkładki T-kształtne
- Adaptery elektrody
- Imadła stołowe
- Ostrzałka do elektrod ESG
- ORBmax miernik tlenu resztkowego
- ORBIPURGE zestaw formujący gaz
- Przedłużenie przewodu spawalniczego
- Reduktor
- WS2 Elektrody wolframowe

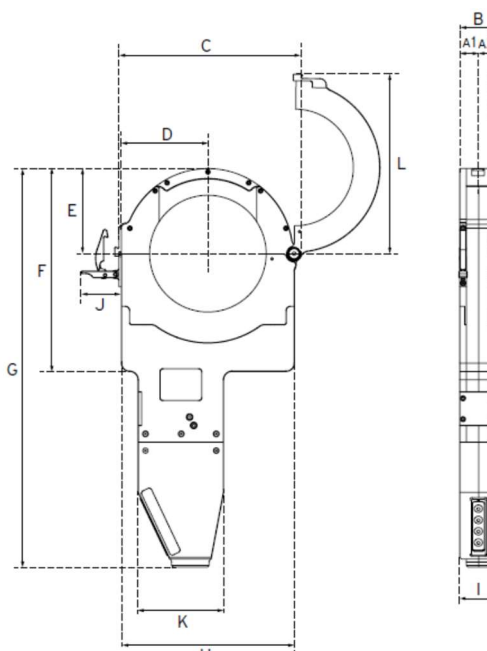

Zgodnie z Ogólnymi Warunkami Dostaw dane techniczne nie są podstawą gwarancji i mogą ulec zmianie.



ORBIWELD 38S



ORBIWELD 76S

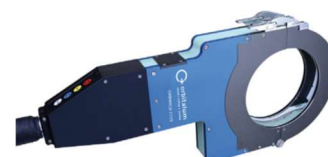

ORBIWELD 115S

ACONEXIM S.J. 02-494 Warszawa, ul. Wylot 2

BIURO OBSŁUGI KLIENTA 05-850 Ożarów Mazowiecki, ul. Niska 6 tel. 22 863 59 34-35 fax 22 863 83 57 e-mail. aconexim@aconexim.pl